

## Dados Dimensionais (mm)

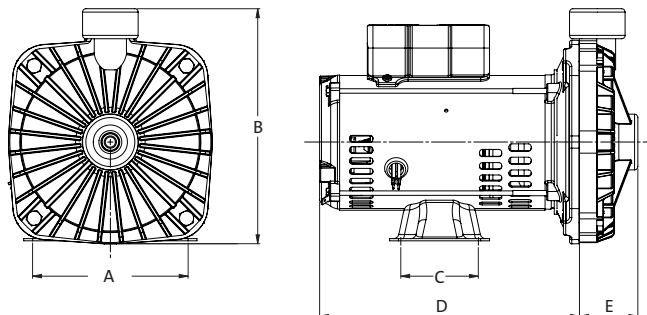

MODELO	cv	Tubulação	A	B	C	D	E	PESO (Kg)
		Suc/Elev (bsp)						
Ultra® DC-6	1	1"	107,6	212	69,8	234	53	8,9

### ATENDIMENTO AO CLIENTE DANCOR



RJ (21) 3408-9264 | CE (85) 3260-6100  
SC (47) 3370-1217

Para maiores informações sobre estes e outros produtos, acesse:  
[www.dancor.com.br](http://www.dancor.com.br)

BAIXE NOSSO APP GRATUITAMENTE



Ultra® DC-6 de 1CV - Dezembro/2020 - PROIBIDA A REPRODUÇÃO TOTAL OU PARCIAL DESTES FOLHETOS - Imagens meramente ilustrativas.

# Ultra® DC-6 de 1cv

## Bomba Centrífuga

Lançamento

Menor custo

Alto rendimento

Potência: 1cv

127V ou 220V



residencial



predial

GARANTIA

18 meses



BOMBAS & FILTROS

## Tabela de seleção

Modelo	Pot. (cv)	Tubulação		Diâmetro Rotor (mm)	AMT MÁX. (mca)	Altura Manométrica Total em metros de coluna de Água (mca) - Não estão incluídas as perdas por atrito									
		Sucção (bsp)	Elevação (bsp)			12	14	16	18	20	22	24	26	28	30
Ultra® DC-6	1	1"	1"	130,00	32	5,6	5,3	4,9	4,4	4,0	3,5	2,9	2,3	1,6	0,7

## Curva de performance

2 Polos - 3.500 rpm - 60Hz

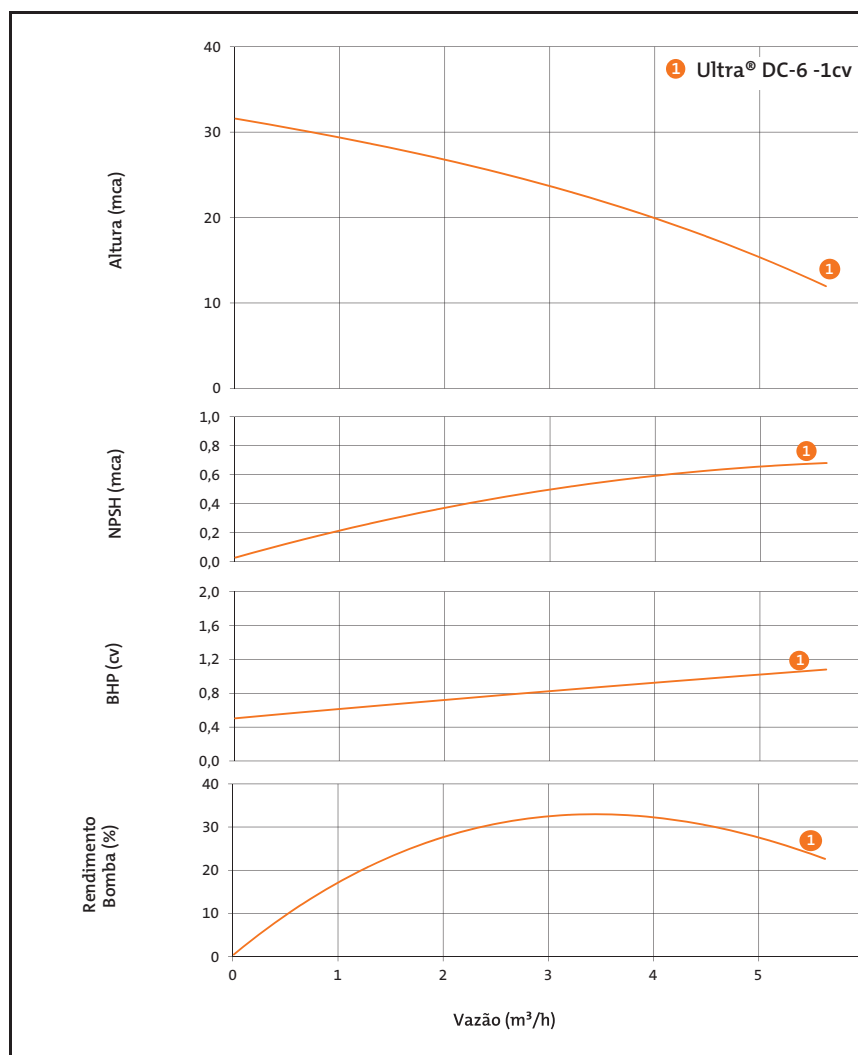

Monofásica 127V ou 220V

Potência de 1cv

Protetor térmico contra sobrecarga

Grau de proteção IP 21

