

Dados Dimensionais (mm)

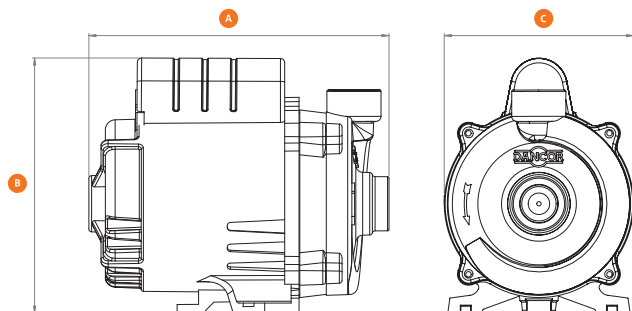

MODELO	cv	Tubulação	A	B	C	PESO (Kg)
		Suc/Elev (bsp)				
Ultra®DC-4 AL	1/2	3/4"	209,2	177,7	132	4,89

ATENDIMENTO AO CLIENTE DANCOR



RJ (21) 3408-9264 | CE (85) 3260-6100
SC (47) 3370-1217

Para maiores informações sobre estes e outros produtos, acesse:
www.dancor.com.br

BAIXE NOSSO APP GRATUITAMENTE



Ultra® DC-4 AL - Junho/2019 - PROIBIDA A REPRODUÇÃO TOTAL OU PARCIAL DESTE FOLDER - Imagens meramente ilustrativas.

Menor custo

Alto rendimento

Carcaça em alumínio

Ultra® DC-4 AL

Bomba Centrífuga em Alumínio



residencial

GARANTIA

18 meses



DANCOR®

A FORÇA DA ÁGUA

Tabela de seleção

Modelo	Pot. (cv)	Ø Tubulação		Diâmetro Rotor (mm)	AMT MÁX. (mca)	Altura Manométrica Total em metros de coluna de Água (mca) - Não estão incluídas as perdas por atrito								
		Sucção (bsp)	Elevação (bsp)			2	4	6	8	10	12	14	16	18
Ultra® DC-4 AL	1/2	3/4"	3/4"	99	19	7,43	7,04	6,59	6,07	5,44	4,63	3,52	2,02	0,57

Curva de performance

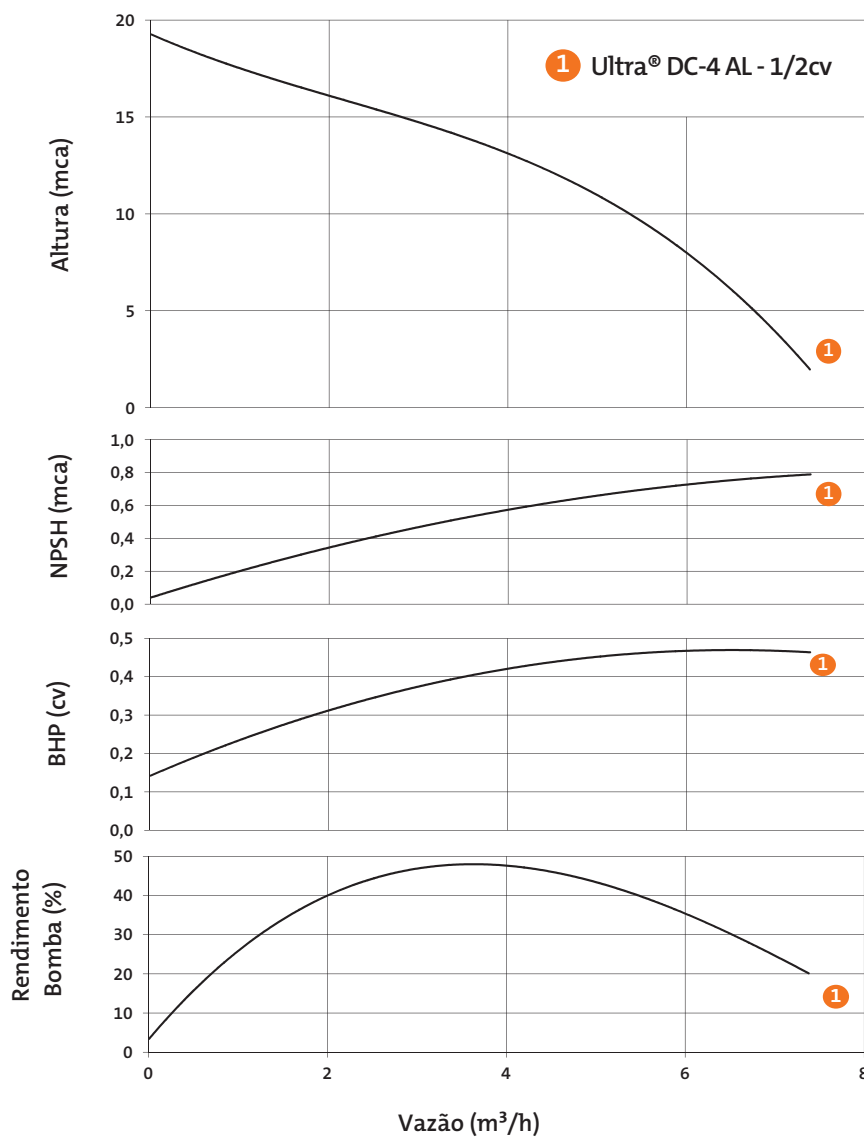

Monofásica 127V ou 220V

Potência de 1/2cv

Protetor térmico contra sobrecarga

Grau de proteção IP 21

Carcaça em Alumínio: Não contamina o líquido bombeado e resistente a determinados produtos químicos.*

* Consultar nosso departamento de vendas.

