

## Dados Dimensionais (mm)

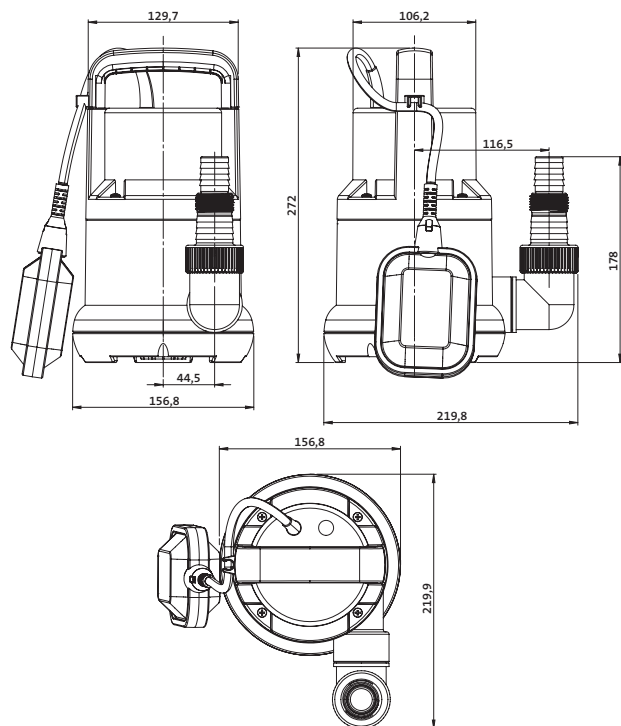

### ATENDIMENTO AO CLIENTE DANCOR

RJ: (21) 3408-9264

CE: (85) 3260-6100

SP: (11) 5561-3364

SC: (47) 3370-1217



[dancor.com.br](http://dancor.com.br)

Totalmente Portátil

Extensão Elétrica de 10 metros

Acompanha Adaptador

Com Automático de Nível

**Ultra® DS-5**  
Bomba Submersível 400W



residencial



predial

GARANTIA

**18**  
meses



**DANCOR®**

A FORÇA DA ÁGUA



## Tabela de seleção

Modelo	Pot. (W)	Ø Tubulação Elevação (bsp)	AMT MÁX. (mca)	Altura Manométrica Total em metros de coluna de Água (mca) - Não estão incluídas as perdas por atrito							
				1	2	3	4	5	6	7	8
ULTRA® DS-5	400	1" - 1.1/4"	9	Vazão ( m³/h )							
				8,47	7,47	6,29	4,94	3,56	2,29	1,22	0,31

A Bomba **Ultra® DS-5** é versátil, resistente à corrosão e compacta. Disponível na potência de 400W.

### Aplicação:

- Drenagem de pequenos poços ou caixas de coleta de água pluvial e infiltrações
- Utilizar somente em água limpa
- Pequenas irrigações de hortas ou jardins com utilização de águas pluviais
- Drenagens de pequenas áreas
- Fontes e chafarizes

## Características do produto:

127V ou 220W

Com Automático de Nível

Grau de Proteção: IPX8

Cabo Elétrico de 10 metros

## Curva de performance

